



# Walk Behind Lawn Mower



Owner/Operator Manual – Manuel du Propriétaire/Utilisateur – Betriebsanleitung – Gebruikshandleiding – Instruktionsbog – Instruktionsbok – Käyttöohjekirja – Brukerhåndbok – Manuale del proprietario/operatore – Manual do Proprietário/Operador – Руководство владельца/пользователя – Instrukcja Obsługi / Operatora – Mal Sahibi/Kullanici El Kitabı – Návod k obsluze/pro obsluhu

## Models

911339 – LM21S  
911340 – LM21SW  
911360 – LM21  
911361 – LM21SW



**(GB)** ENGLISH

**(F)** FRANÇAIS

**(D)** DEUTSCH

**(NL)** NEDERLANDS

**(DK)** DANSK

**(S)** SVENSKA

**(SF)** SUOMI

**(N)** NORSK

**(I)** ITALIANO

**(E)** ESPAGNOL

**(P)** PORTUGUÊS

**(RU)** РУССКИЙ ЯЗЫК

**(PL)** POLSKI

**(TU)** TÜRKÇE

**(CZ)** ČESKY

01282500 12/07  
Printed in USA



Ariens Company  
655 West Ryan Street  
P.O. Box 157  
Brillion, Wisconsin  
54110-0157 USA  
Telephone  
(920) 756-2141  
Facsimile  
(920) 756-2407

EC DECLARATION OF CONFORMITY ISSUED BY THE MANUFACTURER –  
DECLARATION DE CONFORMITÉ CE ÉMISE PAR LE FABRICANT –  
EU-ÜBEREINSTIMMUNGSERKLÄRUNG DES HERSTELLERS –  
VERKLARING VAN OVEREENSTEMMING VOOR DE EU, AFGEVEGEN  
DOOR DE FABRIKANT – EF OVERENSSTEMMELSESERKLÆRING  
UDSTEDT AF FABRIKANTEN – DICHIARAZIONE DI CONFORMITÀ CE  
RILASCIATA DAL PRODUTTORE – DECLARACIÓN DE CONFORMIDAD CE  
EMITIDA POR EL FABRICANTE – EF-SAMSVARERKLÆRING FRA  
PRODUSENTEREN – EG-DEKLARATIONEN OM ÖVERENSSTÄMMELSE  
UTFÄRDAD AV TILLVERKAREN – VALMISTAJAN ANTAMA EY-  
VAATIMUSTENMUKAISUUSVAKUUTUS – DEKLARACJA ZGODNOŚCI Z  
PRZEPISAMI EC WYDANA PRZEZ PRODUCENTA – DECLARAÇÃO DE  
CONFORMIDADE CE EMITIDA PELO FABRICANTE – PROHLÁŠENÍ O  
SHODĚ CE, VYDANÉ VÝROBCEM

We the undersigned, ARIENS COMPANY, certify that: Nous, soussignés ARIENS COMPANY, certifions que :  
Der Unterzeichnete, ARIENS COMPANY, bescheinigt, dass: Wij, de ondergetekenden, ARIENS COMPANY, verklaren  
dat: Undertegnede, ARIENS COMPANY, attesterer, at: La sottoscritta società ARIENS COMPANY certifica che:  
Nosotros, los abajo firmantes, ARIENS COMPANY, certificamos que: Undertegnede, ARIENS COMPANY, bekrefter at:  
Undertecknad, ARIENS COMPANY, intygar att: Allekirjoittanut, ARIENS COMPANY, vakuuttaa, että: My, niij  
podpisani, ARIENS COMPANY, oświadczamy, że: Nós, abaixo assinados, certificamos em nome da ARIENS  
COMPANY, que: My, nížepodepsaní, ARIENS COMPANY, prohlašujeme, že:

Type: Type : Typ:	Walk Behind Lawn Mower – Tondeuse à gazon autotractée – Handgeführter Rasenmäher
Type: Type: Tipo:	– Duwgrasmaaier – Selvkørende plæneklipper – Tosaerba semovente – Cortacésped de
Tipo: Type: Typ:	empuje manual – Gressklipper – Självgående gräsklippare – Käsinohjaittava ruohonleikkuri –
Tyyppi: Typ: Tipo:	Kosiarka trawnikowa – Cortador de Relva Convencional – Sekačka na trávu bez sedadla
	obsluhy

Trade Name: Appellation commerciale : Handelsbezeichnung: Handelsnaam:	Ariens	
Firmanavn: Nome commerciale: Nombre comercial: Handelsnavn:		
Handelsbeteckning: Kauppanimi: Nazwa handlowa: Nome da Marca: Obchodní název:		
Model: Modèle : Modell: Model: Model: Modello: Modelo: Modell: Modell:	911339	911340
Malli: Model: Modelo: Model:	911360	911361
Cutting Width: Largeur de coupe : Schnittbreite: Maabreedte: Klippebredde: Larghezza di taglio: Ancho de corte: Klippebredde: Klippbredd: Leikkuleveys: Szerokość cięcia: Largura de corte: Šifka záběru:	53.3 cm	

Conforms to: Est conforme à : Mit den Anforderungen der folgenden Richtlinien übereinstimmt: Voldoet aan: Er i  
overensstemmelse med: É conforme a: Cumple con: Er i samsvar med: Överensstämmer med: Täyttää seuraavat  
vaatimukset: Jest zgodny z: De acordo com: Odpovídá normě:

98/37/EC, 89/336/EEC;

2000/14/EC Conformity Assessment Annex VI. Annexe VI de l'évaluation de conformité.

Conformitätsbewertung, Anhang VI. Bijlage VI voor beoordeling van overeenstemming.

Vurdering af overensstemmelse Annexs VI. Annesso VI della valutazione di conformità.

Anexo VI de la evaluación de la conformidad. Samsvarsvurdering etter vedlegg VI.

Bedömning av överensstämmelse Bilaga VI. Vaatimustenmukaisuuden arviointi, liite VI.

Dodatek VI, Ocena zgodności. Anexo VI da Avaliação de Conformidade. Posouzení shody příloha VI.

Notified Body – Organisme notifié – Zertifizierungsstelle – Aangemelde instantie – Bemyndiget organ – Organismo notificato – Organismo notificado – Teknisk kontrollorgan – Anmäلت organ – Ilmoitettu laitos – Organ zaświadczający – Organismo Certificador – Pověřená osoba	SNCH 11, Route de Luxembourg L-5230 Sandweiler
---	--

Representative Measured Sound Power Level ( $L_{wa}$ ) – Niveau de puissance acoustique représentatif mesuré ( $L_{wa}$ ) – Repräsentativer gemessener Geräuschpegel ( $L_{wa}$ ) – Representatief gemeten geluidsniveau ( $L_{wa}$ ) – Repræsentativt, målt støjefektniveau ( $L_{wa}$ ) – Livello di potenza sonora rappresentativo rilevato ( $L_{wa}$ ) – Nivel de potencia acústica representativo medido ( $L_{wa}$ ) – Representativt målt lydeffektivitv ( $L_{wa}$ ) – Representativt uppmått ljudnivå ( $L_{wa}$ ) – Tyypillinen mitattu äänitehotaso ( $L_{wa}$ ) – Zmierzony reprezentatywny poziom mocy akustycznej ( $L_{wa}$ ) – Nivel de Potência de Som Medido Representativo ( $L_{wa}$ ) – Representativní hodnota změřené hladiny hloučnosti ( $L_{wa}$ )	Guaranteed Sound Power Level ( $L_{wa}$ ) – Niveau de puissance acoustique garanti ( $L_{wa}$ ) – Garantierter Geräuschpegel ( $L_{wa}$ ) – Gegarandeerd geluidsniveau ( $L_{wa}$ ) – Garanteret støjefektniveau ( $L_{wa}$ ) – Livello di potenza sonora garantito ( $L_{wa}$ ) – Nivel de potencia acústica garantizado ( $L_{wa}$ ) – Garantert lydeffektivitv ( $L_{wa}$ ) – Garanterad uppmått ljudnivå ( $L_{wa}$ ) – Taattu äänitehotaso ( $L_{wa}$ ) – Gwarantowany reprezentatywny poziom mocy akustycznej ( $L_{wa}$ ) – Nivel de Potência de Som Garantido ( $L_{wa}$ ) – Zaručovaná hodnota hladiny hloučnosti ( $L_{wa}$ )
911339, 911340 : 96 dB <sub>A</sub> 911360, 911361 : 97 dB <sub>A</sub>	911339, 911340 : 98 dB <sub>A</sub> 911360, 911361 : 98 dB <sub>A</sub>

Fred J. Moreaux: Quality and Conformance Manager (Keeper of Technical File) Responsable de la qualité et de la conformité des produits (Dépositaire de la fiche technique) Manager Qualitätssicherung und Konformität (Archivar der technischen Akte) Kvaliteits- en normalisatiemanager (Beheerder van technische bestand) Chef for kvalitet og overensstemmelse (Indehaver af tekniske data) Responsabile della qualità e della conformità del prodotto (Depositario del file tecnico) Gerente de calidad y conformidad (Depositario del archivo técnico) Kvalitet- og samsvarsansvarlig (innehaver av teknisk fil) Chef för kvalitet och produktöverensstämelse (Innehavare av tekniska data) Laadusta ja vaatimustenmukaisuudesta vastaava johtaja (Teknisen tiedoston haltija) Kierownik do spraw jakości i zgodności (Przechowujący Dokumentację Techniczną) Gestor de Qualidade e Conformidade (Zelador de Arquivos Técnicos) Manager jakosti a shody (správce technické dokumentace)	 Ariens Company Brillion, WI 54110-0157 USA Signature Signature Unterschrift Handtekening Underskrift Firma Firma Signatur Namnteckning Allekirjoitus Podpis Assinatura Podpis	10/10/2007 Date Date Datum Datum Dato Data Fecha Dato Datum Päiväys Data Data Datum
---	--	--

**CE Sound and Vibration – Bruits et vibrations CE – CE Geräusch- und Vibrationswerte – CE Geluid en trilling – CE støj og vibration – Livello sonoro e vibrazioni CE – Sonido y vibración CE – CE-lyd og -vibrasjon – CE ljudnivå och vibrationer – CE, melu ja tärinä – CE Dźwięku i Wibracji – Som e Vibração CE – CE zvuk a vibrace – (Ref. EN836-2001)**

	911339	911340	911360	911361		
Oper. Ear Sound Pressure ( $L_{pa}$ ) in dB <sub>A</sub> – Pression acoustique aux oreilles de l'opérateur ( $L_{pa}$ ) en dB <sub>A</sub> – Geräuschpegel am Ohr des Bedieners ( $L_{pa}$ ) in dB <sub>A</sub> – Geluidsdruk bij het oor van de gebruiker ( $L_{pa}$ ) in dB <sub>A</sub> – Strøjtryk ved brugerens øre ( $L_{pa}$ ) målt i dB <sub>A</sub> – Pressione sonora all'orecchio dell'operatore ( $L_{pa}$ ) in dB <sub>A</sub> – Presión de sonido en el oído ( $L_{pa}$ ) in dB <sub>A</sub> – Lydtrykk ved førerens øre ( $L_{pa}$ ) inn dB <sub>A</sub> – Ljudeffekt vid förarens öron ( $L_{pa}$ ) i dB <sub>A</sub> – Kuljettajan korvaan kohdistuva äänenpaine ( $L_{pa}$ ), dB <sub>A</sub> – Robocze ciśnienie akustyczne na ucho ( $L_{pa}$ ) w decybelach <sub>A</sub> – Oper. Pressão do Som no Ouvido ( $L_{pa}$ ) em dB <sub>A</sub> – Provozní hladina akustického tlaku ( $L_{pa}$ ) v dB <sub>A</sub>						
	84	84	85	85		
Vibration Measure ( $m/sec^2$ ) at Operator: Measure des vibrations ( $m/s^2$ ) au niveau de l'opérateur: Vibration ( $m/s^2$ ) an des Bedieners: Gemeten trilling bij ( $m/sec^2$ ): Vibrationsmålinger ( $m/s^2$ ) ved brugerens: Vibrazioni percepite dall'operatore ( $m/sec^2$ ): Medida de vibración ( $m/sec^2$ ) en el operador: Vibrasjonsmåling ( $m/s^2$ ) ved førerens: Vibrationsmått ( $m/s^2$ ) vid förarens: Tärinä ( $m/s^2$ ) kuljettajan: Pomiar wibracji ( $m/sec^2$ ) u operatora: Medida de Vibração ( $m/sec.^2$ ) no Operador: Hodnota vibrací ( $m/s^2$ ) u obsluhy:						
Hands – Mains – Hände – De handen van de gebruiker – Hænder – Mani – Manos – Hender – Händer – Käsissä – Reçe – Mãos – Ruce						
	6.9	5.2	7.1	7.6		

# TABLE DES MATIÈRES

Sécurité .....	6	Remisage .....	25
Montage .....	11	Dépannage .....	26
Commandes et caractéristiques ....	12	Pièces de rechange .....	28
Fonctionnement .....	13	Accessoires .....	28
Entretien .....	19	Spécifications .....	29
Entretien et réglages .....	22		

## INTRODUCTION

### NON-ENGLISH MANUALS



Manuals in languages other than English may be obtained from your Dealer. Visit your dealer or [www.ariens.com](http://www.ariens.com) for a list of languages available for your equipment.

Manuals printed in languages other than English are also available as a free download on our website:

<http://www.ariens.com>

### MANUALES EN IDIOMAS DIFERENTES DEL INGLÉS



Puede obtener manuales en idiomas diferentes del inglés en su distribuidor. Visite a su distribuidor o vaya a [www.ariens.com](http://www.ariens.com) para obtener una lista de idiomas disponibles para su equipo.

También puede imprimir manuales en idiomas diferentes del inglés descargándolos gratuitamente de nuestra página Web:

<http://www.ariens.com>

### MANUELS NON ANGLAIS



Des manuels dans différentes langues sont disponibles chez votre revendeur. Rendez-vous chez votre revendeur ou allez sur le site [www.ariens.com](http://www.ariens.com) pour consulter la liste des langues disponibles pour votre équipement.

Les manuels imprimés dans des langues différentes de l'anglais sont également disponibles en téléchargement gratuit sur notre site Web :

<http://www.ariens.com>

### LE MANUEL

Avant d'utiliser la machine, lire attentivement et complètement les manuels pour comprendre les consignes de sécurité et la fonction des commandes en cours de fonctionnement normal.

Les indications de côté droit, gauche, avant et arrière s'entendent par rapport à la position assise de l'opérateur tourné dans le sens de la marche avant.

### ENTRETIEN ET PIÈCES DE RECHANGE

Lors de la commande de pièces de rechange ou pour toute demande de renseignements sur l'entretien, fournir le modèle et les numéros de série de la machine et du moteur.

Ces numéros se trouvent sur le formulaire d'enregistrement du produit accompagnant les documents fournis avec la machine. Ils sont aussi inscrits sur l'autocollant du numéro de série, situé sur le châssis de la machine (Figure 1).

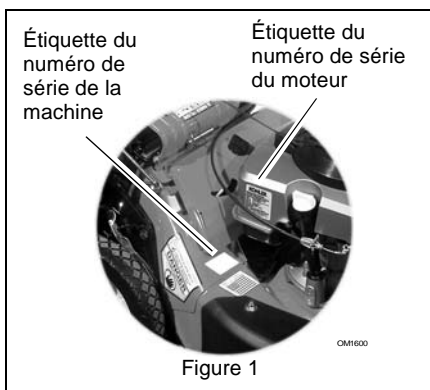

Figure 1

- Noter ci-dessous les numéros du modèle et de série de la machine.

- Noter le numéro du modèle et le numéro de série du moteur dans l'encadré ci-dessous

## ENREGISTREMENT DU PRODUIT

Le concessionnaire Ariens doit enregistrer ce produit lors de l'achat. L'enregistrement du produit nous permettra de traiter plus facilement les réclamations dans le cadre de la garantie ou de vous communiquer des informations relatives à l'entretien. Toutes les réclamations satisfaisant aux critères d'application de la garantie pendant la période de garantie limitée seront traitées que la carte d'enregistrement du produit ait été retournée ou pas. Conserver une preuve d'achat si le produit n'a pas été enregistré.

**Remarque à l'attention du client :** Si le concessionnaire n'enregistre pas le produit, veuillez remplir, signer et renvoyer la carte d'enregistrement du produit à Ariens ou visiter [www.ariens.com](http://www.ariens.com) sur Internet.

## PIÈCES DE RECHANGE NON HOMOLOGUÉES

N'utilisez que des pièces de rechange Ariens. Le remplacement de toute pièce sur cette machine par une pièce autre que les pièces de rechange autorisées par Ariens peut affecter les performances, la durée de vie ou la sécurité de cette machine et peut annuler la garantie. Ariens se dégage de toute responsabilité pour toute réclamation ou demande de dommages et intérêt relatives à la garantie, à des dommages matériels, des blessures graves, voire mortelles, résultant de l'utilisation de pièces de rechange non homologuées. Pour trouver le concessionnaire Ariens le plus proche, se connecter à [www.ariens.com](http://www.ariens.com) sur Internet.

## À LA LIVRAISON

Le concessionnaire doit :

1. S'assurer que tous les montages et tous les réglages sont effectués correctement.
2. Remplir la carte d'enregistrement d'achat originale et la renvoyer à Ariens.
3. Expliquer la police de garantie de Ariens.

4. Expliquer les recommandations de lubrification et d'entretien. Expliquer les bons réglages au client. Rappeler au client de vidanger l'huile du carter moteur à 4 cycles après les cinq (5) premières heures de fonctionnement.
5. Expliquer au client les commandes et le fonctionnement de la tondeuse. Discuter et insister sur les consignes de sécurité. Donner au client les manuels de l'opérateur, des pièces de rechange et du moteur. Conseiller au client de les lire attentivement pour bien les comprendre.

## LIMITATION DE RESPONSABILITÉ

Ariens se réserve le droit d'interrompre la fabrication, d'apporter des modifications ou des améliorations à ses produits à tout moment et ce sans aucune obligation de notification. Les descriptions et les spécifications contenues dans ce manuel sont en vigueur à la date d'impression. L'équipement décrit dans ce manuel pourrait être en option. Certaines illustrations pourraient ne pas s'appliquer à votre machine.

# SÉCURITÉ



**AVERTISSEMENT:** Cette tondeuse présente un risque d'amputation des mains et des pieds et de projections d'objets. Le fait de ne pas observer les instructions de sécurité des manuels et des étiquettes peut entraîner des blessures graves, voire mortelles.

Le fonctionnement en pente est le principal facteur d'accidents de glissement et de renversement. Utiliser la tondeuse en pente nécessite une plus grande attention.

Des accidents tragiques peuvent se produire si l'opérateur n'est pas conscient de la présence d'enfants. Ne jamais penser que les enfants restent à l'endroit où on les a aperçus la dernière fois.

L'essence est extrêmement inflammable et les vapeurs sont explosives, manipuler avec précaution.

Arrêter la machine et le moteur, retirer la clé de contact (selon modèle) et attendre l'arrêt de toutes les pièces en mouvement avant de quitter le siège de l'opérateur.



**DANGER:** SITUATION EXTRÊMEMENT DANGEREUSE! Si le danger n'est pas écarté, la mort ou de graves blessures EN RÉSULTERONT.



**AVERTISSEMENT:** SITUATION POTENTIELLEMENT DANGEREUSE ! Si le danger n'est pas écarté, la mort ou de graves blessures POURRAIENT EN RÉSULTER.



**PRUDENCE:** SITUATION POTENTIELLEMENT DANGEREUSE ! Si le danger n'est pas écarté, IL Y A UN RISQUE de blessures légères ou moyennement graves. Peut également signaler des gestes dangereux.

## REMARQUES

**REMARQUE:** Renseignements généraux pour assurer le bon fonctionnement et l'entretien régulier de la machine.

**IMPORTANT:** Procédures ou renseignements spécifiques nécessaires pour ne pas endommager la machine ou un outil.

## USAGES ET LOIS

Respecter les précautions d'usage pour la sécurité de tous. Comprendre et respecter tous les messages de sécurité. Être conscient des circonstances comportant un danger et un risque de blessures légères, moyennes, graves ou même mortelles. Se familiariser avec toutes les réglementations et lois locales.

## FORMATION OBLIGATOIRE DE L'OPÉRATEUR

Le revendeur a informé l'acheteur original de cette machine sur l'utilisation correcte selon le respect des règles de sécurité. Si cette machine est utilisée par une tierce personne, TOUJOURS fournir le manuel ainsi que la formation sur la sécurité nécessaire avant l'utilisation.

## CONSIGNES DE SÉCURITÉ



Repérer ces symboles accompagnant des précautions importantes pour la sécurité. Ils signifient :



**Attention !**

**La sécurité personnelle est en jeu !**

**Faire preuve de prudence!**

**Suivre les consignes contenues dans le message !**

Les symboles de sécurité ci-dessus et les termes de mise en garde ci-dessous sont utilisés sur les autocollants et tout au long de ce manuel.

Lire et veiller à bien comprendre tous les messages de sécurité.

# AUTOCOLLANTS DE SÉCURITÉ ET EMPLACEMENTS

TOUJOURS remplacer les autocollants de sécurité manquants ou abîmés. Voir Figure 2 pour les emplacements des autocollants.

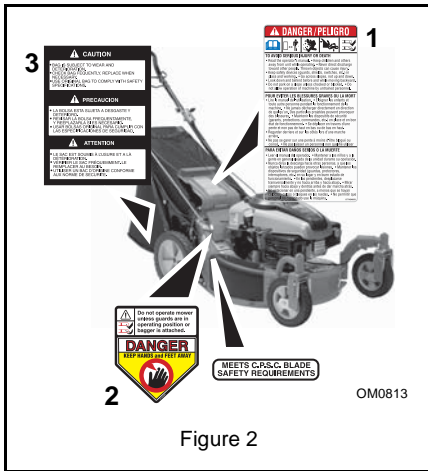

Figure 2

## 1. DANGER !

### POUR ÉVITER DES BLESSURES GRAVES OU MORTELLES



OL1801

Lire le manuel de l'opérateur.



OL4370

Éloigner les enfants et les personnes lors de l'utilisation de la machine.



OL0910

Ne jamais orienter l'évacuation vers des personnes. Les objets projetés peuvent provoquer des blessures.



OL4540

Ne pas utiliser la tondeuse sans garant en position de fonctionnement et sans ensacheuse totalement attachée.



OL3030

Maintenir les dispositifs de sécurité (garants, protections, boutons de commandes, etc.) en place et en bon état de fonctionnement.

- Se déplacer en travers d'une pente et non pas de haut en bas ou de bas en haut.
- Regarder en bas et en arrière avant et pendant tout déplacement en marche arrière.
- Ne pas se garer sur une pente à moins de mettre des cales.
- Ne pas permettre l'utilisation par des personnes n'ayant pas reçu de formation.

## 2. DANGER!

### ÉLOIGNER LES MAINS ET LES PIEDS.

Ne pas utiliser la tondeuse si les garants ne sont pas en position de fonctionnement ou si l'ensacheuse n'est pas montée.

## 3. PRUDENCE !

- Le sac est sujet à l'usure et aux détériorations.
- Le vérifier fréquemment, le remplacer si nécessaire.
- Utiliser un sac d'origine conforme aux normes de sécurité.

## CONSIGNES DE SÉCURITÉ

Si cette machine est utilisée par une tierce personne et pas par l'acheteur d'origine ou si elle est prêtée, louée ou vendue, TOUJOURS fournir le manuel ainsi que la formation sur la sécurité nécessaire avant l'utilisation.

Connaître les lois et les règlements locaux, y compris ceux concernant les limites d'âge de l'opérateur.

Lire, assimiler et respecter toutes les consignes de sécurité décrites dans le manuel de l'opérateur. Suivre toutes les instructions pour ne pas se blesser ou endommager la machine.

Si l'opérateur ou le mécanicien ne lisent pas le manuel, il est de la responsabilité du propriétaire de le leur expliquer. L'utilisateur est le seul à pouvoir éviter les accidents ou les blessures à lui-même, aux autres et à l'environnement et il en est le seul responsable.

TOUJOURS retirer la clé de contact (selon le modèle) et débrancher le fil de la bougie avant tout assemblage. Un démarrage inattendu du moteur peut provoquer des blessures graves, voire mortelles.

Effectuer une inspection de la machine et de la zone de travail :

- Pour connaître le terrain
- Pour connaître la machine

- Pour comprendre tous les autocollants de sécurité.

Nettoyer la zone de travail et retirer les pierres, les branches et tout objet risquant d'être happé et projeté. L'herbe haute peut cacher des obstacles.

Connaître la zone de travail. Être vigilant envers la présence éventuelle de trous, cailloux, terrains accidentés et autres dangers cachés.

Ne pas s'approcher des terrains abruptes, des fossés ou des talus pour éviter que l'opérateur ne perde l'équilibre ou le contrôle de la tondeuse.

TOUJOURS observer la circulation pendant l'utilisation le long d'une rue ou d'un trottoir.

Maintenir les tierces personnes, les enfants et les animaux domestiques à l'écart de la zone de travail.

Rassembler les enfants à l'extérieur de la zone de travail et les laisser sous la surveillance d'un adulte responsable.

Utiliser la machine UNIQUEMENT lorsque la visibilité et l'éclairage sont satisfaisants.

NE PAS tondre l'herbe mouillée.

TOUJOURS être sûr de sa stabilité. Maintenir fermement le guidon. Marcher, NE JAMAIS courir.

La commande moteur/lame sur la tondeuse arrête le moteur et la lame en moins de 3 secondes dès que l'opérateur lâche le guidon. Vérifier fréquemment cette fonction de sécurité. Si elle ne fonctionne pas, débrancher le fil de la bougie et régler ou faire réparer avant d'utiliser la machine.

Seuls des adultes formés peuvent utiliser ou entretenir cet appareil. La formation passe par l'utilisation en situation. Le propriétaire est responsable de la formation des utilisateurs.

NE JAMAIS utiliser la machine après avoir absorbé ou sous l'effet de médicaments, drogues ou alcool. La machine exige une attention totale et de tous les instants.

NE JAMAIS laisser un enfant utiliser ou effectuer l'entretien de la tondeuse.

NE JAMAIS approcher les mains ou les pieds des pièces en mouvement pour éviter tout risque de sectionnement d'un membre.

NE JAMAIS approcher les mains des points de pincement.

Les gaz d'échappement du moteur peuvent provoquer des lésions graves, voire mortelles. NE PAS faire tourner le moteur à l'intérieur local clos.

TOUJOURS protéger les yeux, le visage et le corps avec des vêtements et des protections adéquats. Porter des gants et des chaussures épais, un chapeau dur et des lunettes de sécurité comportant des montants de protection latéraux pour utiliser la tondeuse.

Porter des protège-oreilles appropriés.

NE JAMAIS tondre pieds nus, en sandales ou en espadrilles.

NE JAMAIS porter de vêtements larges, de bijoux ou de cheveux longs pouvant être happés par les pièces en rotation.

NE PAS s'approcher de l'évacuation lors de l'utilisation de la tondeuse.

NE JAMAIS diriger l'évacuation en direction de personnes.

L'opérateur est responsable de la sécurité des personnes se trouvant dans la zone de travail.

NE PAS toucher les pièces chaudes. Les laisser refroidir avant d'intervenir.

Laisser en place les garants et les dispositifs de sécurité et s'assurer qu'ils fonctionnent correctement. NE JAMAIS modifier ou enlever les dispositifs de sécurité.

Lire, comprendre et suivre toutes les instructions figurant dans le manuel et sur la machine avant la mise en marche.

Comprendre :

- le fonctionnement de toutes les commandes
- les fonctions de toutes les commandes
- les ARRÊTS d'urgence.

NE PAS mettre le moteur en marche sans connaître les commandes et comment les utiliser.

NE PAS faire basculer la tondeuse lors de la mise en marche.

Éloigner les pieds lors de la mise en marche du moteur.

NE PAS mettre le moteur en marche ou utiliser la tondeuse sans le couvercle ou le déflecteur latéral d'évacuation en place.

Ne jamais laisser la machine en marche sans surveillance.

Prendre toutes les précautions possibles lorsque la machine doit être laissée sans surveillance.

TOUJOURS arrêter le moteur, retirer la clé (modèles à démarreur électrique) et débrancher le fil de la bougie pour éviter un démarrage accidentel ou une utilisation non autorisée.

Arrêter le moteur si quelqu'un pénètre dans la zone de travail.

Ne JAMAIS essayer de procéder à des réglages de l'appareil pendant que le moteur est en marche (sauf instructions spéciales).

Avant d'entreprendre l'entretien, arrêter le moteur, retirer la clé de contact (modèles à démarreur électrique) et attendre l'arrêt de toutes les pièces en mouvement.

NE PAS régler la hauteur de coupe par les roues tant que le moteur est en marche.

Si un objet est heurté ou si l'équipement vibre de manière anormale, arrêter immédiatement le moteur, attendre que les pièces en mouvement s'immobilisent et débrancher le fil de la bougie. Réparer tout dommage avant d'utiliser à nouveau la machine.

Laisser la trappe arrière fermée lorsque le moteur tourne sauf si le sac à herbe est en place.

Arrêter le moteur avant de déposer ou de vider le sac à herbe.

TOUJOURS poser le couvercle d'évacuation lors de l'ensilage ou du paillage.

Lors de l'évacuation latérale, TOUJOURS poser le déflecteur d'évacuation latéral.

TOUJOURS arrêter le moteur, laisser la lame s'arrêter et débrancher le fil de la bougie avant de débourrer ou de nettoyer la machine.

Vérifier si le sac à herbe est usé, endommagé et/ou détérioré. Remplacer uniquement avec un sac original Ariens pour des raisons de sécurité.

Pour réduire les risques d'incendie et de surchauffe, enlever l'herbe, les feuilles, les débris et tout excédent de graisse de la machine.

Être extrêmement prudent à l'approche de virages sans visibilité, de buissons, d'arbres ou d'autres obstacles réduisant la visibilité.

NE PAS faire fonctionner trop rapidement. NE PAS modifier le réglage du régulateur ni faire tourner le moteur en surrégime.

Ne pas utiliser la tondeuse sur du gravier ou sur un terrain sablonneux. Arrêter la tondeuse pour traverser un passage, un sentier ou les routes pour éviter les dégâts ou les blessures causés par projection d'objets.

NE PAS tirer la tondeuse en arrière sauf en cas de nécessité absolue. Regarder en bas et en arrière, particulièrement pour détecter la présence d'enfants, avant et pendant le déplacement en marche arrière.

Relâcher la commande de traction arrête le déplacement en marche avant de la tondeuse. Si cette fonction est défectueuse, débrancher le fil de la bougie et réparer avant d'utiliser la machine.

Sur les modèles autotractés, la commande de traction doit être désenclenchée lors de la mise en marche du moteur.

NE PAS utiliser la machine sur de fortes pentes.

NE JAMAIS laisser la machine sans surveillance sur une pente. Caler les roues en cas de stationnement sur une pente.

Tondre face à la pente, jamais de haut en bas et de bas en haut. Être particulièrement prudent au moment de changer de direction sur une pente.

La machine est équipée d'un moteur à combustion interne. NE PAS utiliser sur ou à proximité de terrains non aménagés, forestiers ou couverts de buisson, à moins que l'échappement ne soit équipé d'un pare-étincelles conforme à la législation locale, régionale, nationale en vigueur. S'il est utilisé, le pare-étincelles doit être maintenu en bon état par l'opérateur. Voir votre concessionnaire Ariens ou le centre d'entretien du fabricant.

### **Étiquette de certification du système de contrôle des émissions**

**REMARQUE:** Des amendes sévères peuvent découler de l'altération des contrôles d'émission et des composants émis par du personnel non autorisé. Seuls les services agréés de l'EPA (Agence de protection de l'environnement) et/ou du CARB (Conseil des ressources de l'air de la Californie) peuvent régler les contrôles d'émission et les composants. Contacter le concessionnaire Ariens pour les questions relatives aux contrôles d'émission et aux composants émis.

Le carburant est une substance hautement inflammable et ses vapeurs peuvent exploser. Utiliser un récipient de carburant homologué UNIQUEMENT.

- NE PAS fumer !
- NE PAS faire d'étincelles !
- NE PAS faire de flammes !
- Laisser refroidir le moteur avant de remplir le réservoir d'essence.

Ne jamais remplir de récipients à l'intérieur d'un véhicule ou sur un camion ou sur une remorque avec revêtement en plastique. Toujours placer les récipients sur le sol, éloignés du véhicule avant de les remplir.

Si possible, retirer du camion ou de la remorque l'équipement fonctionnant au carburant et faire l'appoint de carburant sur le sol. Si ce n'est pas possible, faire le plein d'un tel équipement sur la remorque avec un récipient portatif plutôt que d'utiliser un pistolet à essence.

Laisser en permanence le bec de remplissage en contact avec le bord du réservoir de carburant ou du récipient. Ne pas utiliser un dispositif à bec de remplissage verrouillé en position ouverte.

Avant de mettre le moteur en marche, vérifier l'alimentation en carburant.

NE PAS remplir le réservoir de carburant à l'intérieur, lorsque le moteur est en marche ou lorsqu'il est chaud.

Laisser le moteur refroidir quelques minutes avant de déposer le bouchon du réservoir.

NE PAS trop remplir. Laisser environ 1/4" (6 mm) du réservoir libre pour contenir l'expansion du carburant.

Remettre en place le bouchon du réservoir de carburant correctement et nettoyer le carburant renversé avant de mettre le moteur en marche.

Changer immédiatement tout vêtement sur lequel du carburant a été renversé.

NE JAMAIS remiser du carburant à l'intérieur en présence d'une flamme nue, par exemple d'un chauffe-eau.

TOUJOURS vidanger le carburant à l'extérieur, à l'écart d'une source d'inflammation.

TOUJOURS arrêter le moteur, retirer la clé de contact et fermer le robinet du carburant avant le transport de la machine sur un camion ou une remorque.

Eviter les électrocutions. NE PAS débrancher le fil de la bougie lorsque le moteur est en marche.

NE PAS mettre la batterie au feu ou la détruire.

Gaz explosifs!

NE PAS fumer. N'approcher Ni flammes, Ni étincelles.

Poison : l'électrolyte contient de l'acide sulfurique. Il peut causer de graves brûlures chimiques s'il entre en contact avec les vêtements, la peau ou les yeux.

TOUJOURS porter des lunettes et des vêtements de protection à proximité de la batterie.

TOUJOURS ranger les batteries hors de la portée des enfants.

Les cosses, les bornes et les autres parties de la batterie contiennent du plomb et des composés du plomb. L'état de Californie considère que ces produits sont cancérigènes et affectent les fonctions de reproduction. Se laver les mains après être intervenu sur la batterie.

Charger la batterie dans un espace ouvert et bien ventilé, loin des étincelles et des flammes. Débrancher le chargeur avant de connecter ou déconnecter la batterie. Porter des vêtements de protection et des outils isolants.

Le démarrage accidentel du moteur peut causer des blessures graves voir mortelles. Sauf instructions spéciales, TOUJOURS arrêter le moteur, retirer la clé de contact (modèles à démarrage électrique), attendre l'arrêt des pièces en mouvement, laisser les pièces refroidir et débrancher le fil de la bougie avant d'inspecter, d'effectuer l'entretien, les réglages ou les réparations de la machine.

Retirer l'herbe, les feuilles et autres résidus de coupe.

Maintenir la machine en bon état.

Nettoyer ou remplacer les autocollants de sécurité et d'instructions si nécessaire.

Suivre les consignes de sécurité du fabricant du moteur avant d'effectuer l'entretien du moteur.

Vérifier toute la visserie à intervalles réguliers, en particulier les vis de fixation de la lame. Vérifier le serrage de toute la visserie.

Un ressort de traction, lorsqu'il est en traction, accumule de l'énergie et peut être dangereux. Utiliser toujours des outils spécialement conçus pour la pose ou la dépose de ressort de traction. Toujours comprimer ou mettre en traction lentement.

Avant de faire basculer la machine, vidanger le carburant et déposer la batterie (si équipé).

Faire preuve d'extrême prudence lors du chargement ou du déchargement de la machine sur un camion ou sur une remorque.

Vérifier que la machine est correctement soutenue par les cales, les vérins et les attaches lors de l'entretien.

Remplacer immédiatement un silencieux usé. L'utilisation d'un silencieux usé peut provoquer un incendie ou une explosion.

Les parties aiguisées peuvent couper des doigts ou une main. Emballer les lames ou porter des gants pour intervenir.

Remplacer les lames. NE JAMAIS redresser ou souder des lames.

Utiliser uniquement les pièces de rechange conçues pour votre machine. Voir votre concessionnaire Ariens.

Laisser le moteur refroidir avant de remettre la machine dans un local clos.

Avant un remisage prolongé, **TOUJOURS** nettoyer la machine. Voir le manuel du moteur pour la procédure de remisage correcte.

**NE PAS** remettre la machine dans un bâtiment avec de l'essence dans le réservoir et où il y a risque d'incendie.

Utiliser uniquement les accessoires agréés par Ariens et qui sont correctement posés.

N'utiliser que les outils et les accessoires conçus pour la machine et pouvant être utilisés en toute sécurité sur le terrain d'application.

Vérifier les outils fréquemment et remplacer les éléments usés ou endommagés par les pièces recommandées par le fabricant.

## MONTAGE



**PRUDENCE: ÉVITER LES BLESSURES.** Lire et comprendre toute la section *Sécurité* avant de poursuivre.

### CONTENU

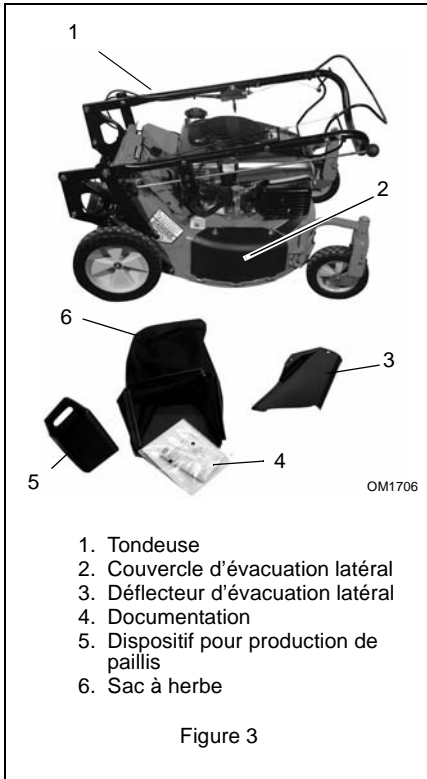

Figure 3

### MONTAGE

1. Déplier et régler le guidon. Voir *HAUTEUR DU GUIDON* à la page 23.

**REMARQUE: NE PAS** plier la tige de commande de vitesse (selon modèle) en dépliant le guidon.

2. Remplir le carter moteur d'huile. Voir le manuel du moteur.

3. Régler la tondeuse pour l'ensilage, l'évacuation latérale ou le paillis. Voir *RÉGLAGE DE LA TONDEUSE* à la page 16.

4. Remplir le réservoir de carburant. Voir *REPLISSAGE DU RÉSERVOIR DE CARBURANT* à la page 16.

5. Brancher le fil de la bougie

6. Vérifier le fonctionnement des commandes du moteur/de la lame. Essayer de mettre le moteur en marche à nouveau *sans* la commande du moteur/lame contre le guidon. Le moteur ne doit pas démarrer. Si le moteur démarre, arrêter le moteur et amener l'unité chez le concessionnaire pour réglage ou réparation.

# COMMANDES ET FONCTIONS

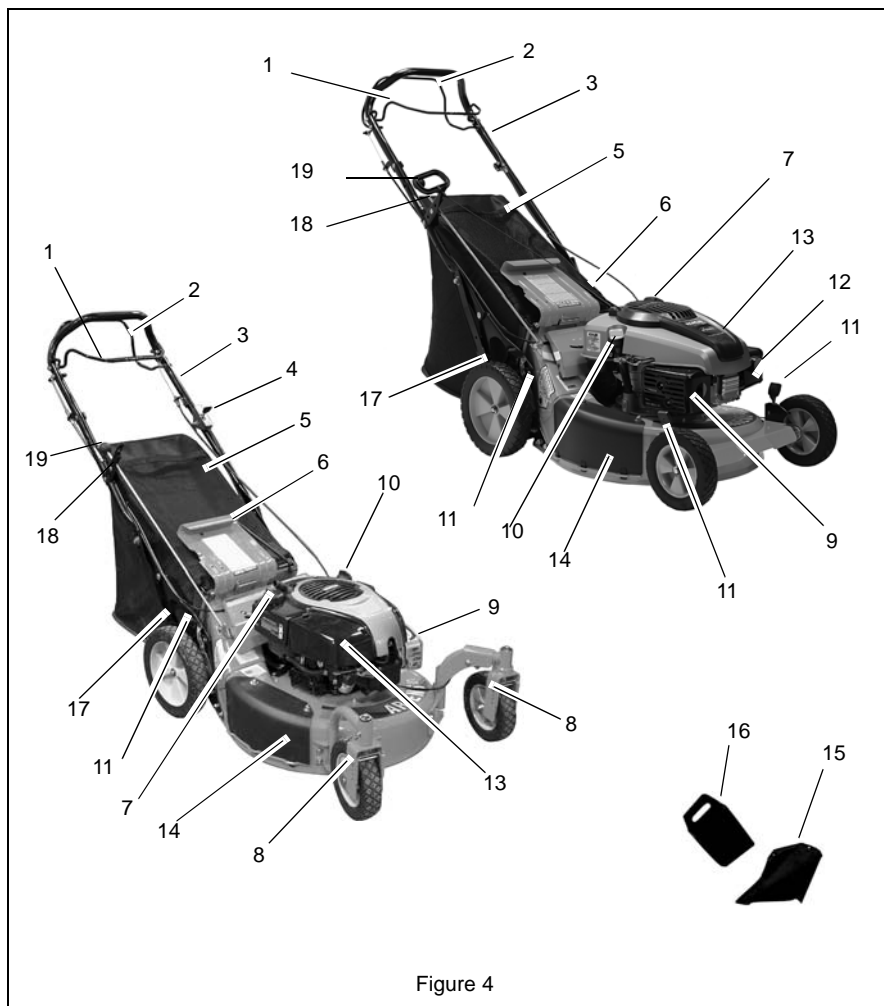

Figure 4

1. Commande moteur/lame
2. Commande d'entraînement des roues
3. Guidon réglable et pliable
4. Verrou des roues pivotantes (911340, 361)
5. Sac à herbe
6. Trappe arrière
7. Réservoir de carburant et bouchon
8. Broches de réglage de la hauteur (911340, 361)
9. Silencieux et garant de silencieux
10. Remplissage d'huile/jauge

11. Leviers de réglage de la hauteur de coupe (2 dispositifs de réglage des roues arrière, 2 dispositifs de réglage des roues avant)
12. Poire d'amorçage (911360, 361)
13. Filtre à air
14. Couverture d'évacuation latérale
15. Déflecteur d'évacuation latéral
16. Dispositif à paille Mulchmaster™
17. Trous de réglage du guidon
18. Poignée du démarreur à cordon
19. Tige de la commande de vitesse

# FONCTIONNEMENT

## COMMANDES ET FONCTIONS

Voir Figure 4 pour les emplacements.



**AVERTISSEMENT:** Une utilisation erronée peut être la cause d'accidents. Apprendre la fonction et l'utilisation des commandes. Lire attentivement et assimiler entièrement le manuel de l'opérateur.



**PRUDENCE:** ÉVITER LES BLESSURES. Lire et comprendre toute la section *Sécurité* avant de poursuivre.

### Commande moteur/lame



**PRUDENCE:** Contrôler la fonction de commande moteur/lame régulièrement. Une fonction de commande erronée peut être la cause d'accidents.

### Guidon

Régler le guidon à une hauteur confortable pour une utilisation en toute sécurité. Voir *HAUTEUR DU GUIDON* à la page 23.

### Poignée du démarreur à cordon

Tirer sur la poignée pour faire tourner le moteur.

## RÉGLAGE DE LA HAUTEUR DE COUPE



**DANGER:** Eviter les blessures causées par les lames en rotation. TOUJOURS arrêter le moteur avant de régler la hauteur de coupe.



**PRUDENCE:** Sur les modèles auto-tractés, les deux roues arrière doivent être à la même hauteur ou la traction risque de ne pas fonctionner correctement.

Maintenir la commande moteur/lame contre le guidon pour mettre le moteur et la lame en marche.

La commande moteur/lame sur la tondeuse arrête le moteur et la lame en moins de 3 secondes dès que l'opérateur lâche le guidon. Vérifier fréquemment cette fonction de sécurité. Si elle ne fonctionne pas, débrancher le fil de la bougie et régler ou faire réparer avant d'utiliser la machine.

### Tableau de réglage de la hauteur de coupe

Encoche	Longueur de l'herbe
BAS	1" (25 mm)
2	1-3/8" (35 mm)
3	1-3/4" (45 mm)
4	2-1/4" (57 mm)
5	2-3/4" (70 mm)
HAUT	3-1/4" (83 mm)

ARRÊT

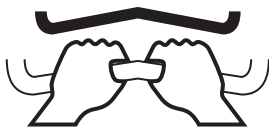

DÉMARRAGE et MARCHÉ

## Modèles standard

Pour régler la hauteur de coupe, déplacer les leviers progressivement d'un cran jusqu'à ce que chaque roue soit à la hauteur voulue (Figure 5)

**REMARQUE:** Pour assurer une tonte régulière, régler les roues à la même hauteur.

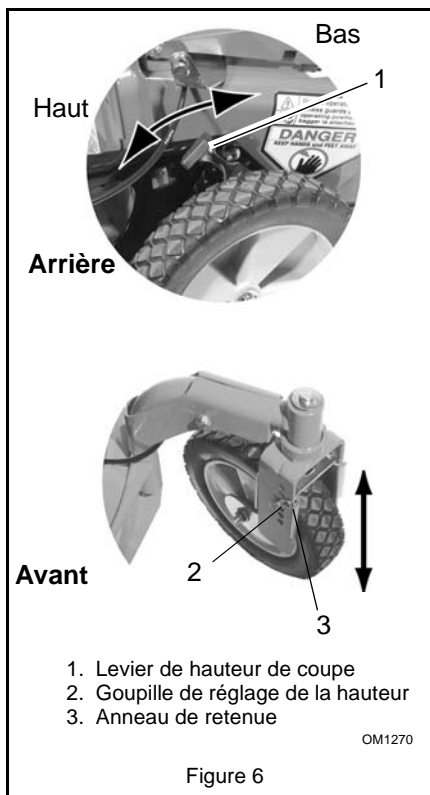
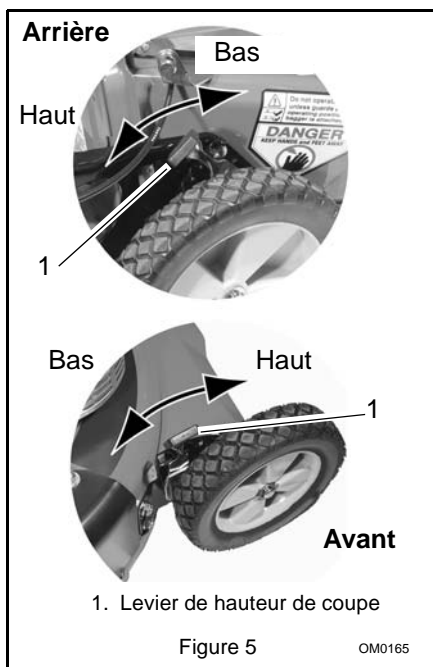

## Modèles avec roues pivotantes (911340, 361)

Pour changer la hauteur de coupe des roues avant, insérer la goupille de réglage de la hauteur dans les trous correspondants à la hauteur de coupe désirée et fixer à l'aide de l'anneau de retenue (Figure 6).

Pour régler la hauteur de coupe des roues arrière, déplacer les leviers d'un cran à la fois jusqu'à obtention de la hauteur voulue.

## COMMANDES EN OPTION

### Poire d'amorçage

Presser la poire d'amorçage pour ajouter du carburant dans le carburateur et faciliter la mise en marche.

### Commande de vitesse (modèles auto-tractés)

La tige de commande de la vitesse permet de changer les vitesses de déplacement en marche avant de la tondeuse.

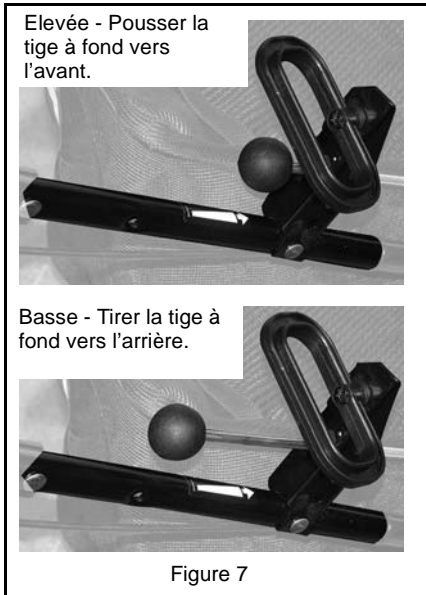

Commencer par avancer lentement et utiliser la tige de commande de vitesse pour augmenter la vitesse à un pas confortable et sûr.

La tige de commande de vitesse doit tenir la vitesse souhaitée. En cas contraire, régler le levier de commande de vitesse. (Voir **LEVIER COUDÉ DE COMMANDE DE VITESSE (modèles auto-tractés)** à la page 25.)

### Commande d'entraînement (modèles auto-tractés)



**PRUDENCE:** La machine se déplace en marche avant lors de la mise en marche du moteur si la commande d'entraînement est enclenchée. **TOUJOURS** désenclencher la commande d'entraînement avant le démarrage de la machine.

**REMARQUE:** Le moteur doit tourner pour que les roues motrices entraînent la machine.

Pour se déplacer en marche avant :

Presser lentement et maintenir la commande d'entraînement contre le guidon.

Pour arrêter la machine :

Relâcher la commande d'entraînement.

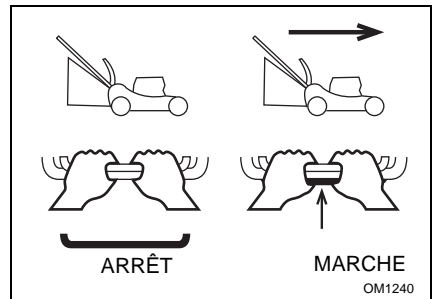

### Verrou des roues pivotantes (911340, 361)



**PRUDENCE:** Eviter de perdre le contrôle. Verrouiller les roues pivotantes pendant la tonte sur une pente. Ne pas tondre sur des pentes raides.

Pour garder les roues droites :

1. Pousser le verrou de roue pivotante vers l'avant.
2. Pousser la machine en avant jusqu'à ce que la roue se verrouille en place.

Pour permettre à la roue de pivoter :

1. Tirer le verrou de roue pivotante en arrière.

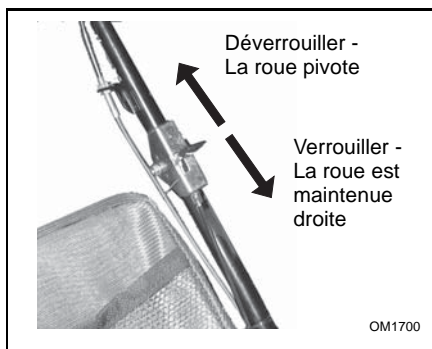

## Pour ensacher



**PRUDENCE:** Vérifier fréquemment si le sac à herbe est usé ou détérioré. Remplacer les sacs endommagés ou usés avec un sac original Ariens uniquement.

1. Arrêter la machine.
2. Poser le couvercle latéral.

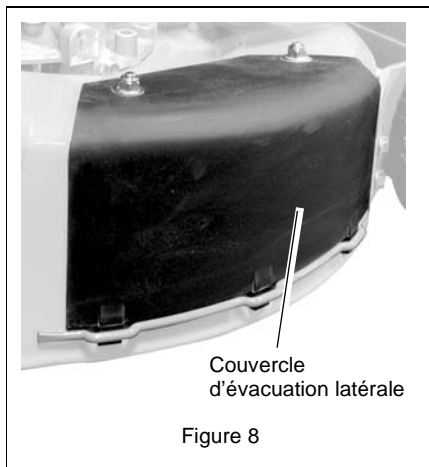

## REPLISSAGE DU RÉSERVOIR DE CARBURANT

Pour ajouter du carburant dans le réservoir :

1. Garer la machine dans un endroit bien aéré.
2. Arrêter le moteur et le laisser refroidir.
3. Nettoyer le bouchon du réservoir de carburant et autour du bouchon.
4. Retirer le bouchon.

**IMPORTANT:** Voir le manuel du moteur pour le type correct de carburant.

5. Remplir le réservoir. (voir *SPÉCIFICATIONS* à la page 29 pour la capacité du réservoir.)
6. Remettre le bouchon en place et le serrer.
7. **TOUJOURS** nettoyer le carburant renversé.

## RÉGLAGE DE LA TONDEUSE



**PRUDENCE:** Utiliser la tondeuse **UNIQUEMENT** lorsque les plaques d'évacuation sont posées des deux côtés ou que le déflecteur d'évacuation latéral est installé. Les objets projetés peuvent causer des dommages et des blessures. Ne jamais utiliser la machine lorsque la trappe arrière est ouverte à moins que le sac à herbe ne soit installé.



**PRUDENCE:** Si une obstruction s'oppose au passage de l'herbe, relâcher la commande moteur/lame et débrancher le fil de la bougie avant de déboucher.

3. Relever la trappe arrière.
4. Accrocher le cadre du sac à herbe sur sa bride de montage.
5. Abaisser la trappe arrière.

S'il le faut, soulever l'arrière du cadre du sac pour le verrouiller en place.

Il ne devrait pas y avoir d'ouverture entre le sac et la surface de montage. S'il le faut, nettoyer la surface de montage du sac.

### Dépose du sac à herbe

1. Arrêter la machine.
2. Relever la trappe arrière.
3. Utiliser la poignée pour soulever le sac de sa bride de montage.
4. Fermer la trappe arrière.

**REMARQUE:** Vider le sac à herbe et nettoyer le carter de coupe après chaque utilisation. Il NE faut PAS que des paquets ou une couche d'herbe se dépose à l'intérieur du sac ou du carter. Enlever le sac à herbe de la tondeuse, le laver avec un tuyau et le faire sécher.

## Evacuation latérale

1. Arrêter la machine.
2. Déposer le sac à herbe.
3. Poser le dispositif à paillis Mulchmaster (voir ci-dessous).
4. Déposer le couvercle latéral et mettre la visserie de côté.
5. Fixer le déflecteur d'évacuation latéral aux goujons de la tondeuse. Veiller à ce que le déflecteur couvre l'ouverture d'évacuation.
6. Fixer à l'aide de la visserie de l'étape 4.

Déflecteur d'évacuation latéral

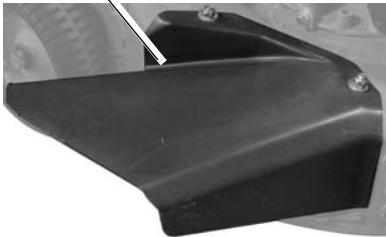

Figure 9

## Paillis

1. Arrêter la machine.
2. Déposer le sac à herbe et poser le couvercle latéral.
3. Ouvrir la trappe arrière et insérer un dispositif à paillis Mulchmaster, côté biseauté à gauche.
4. Fermer la trappe arrière.

**REMARQUE:** La trappe arrière doit se fermer hermétiquement.

**REMARQUE:** Pour une production de paillis maximum, poser le kit de production de paillis Mulchmaster. Voir *Accessoires*.

Dispositif à paillis Mulchmaster

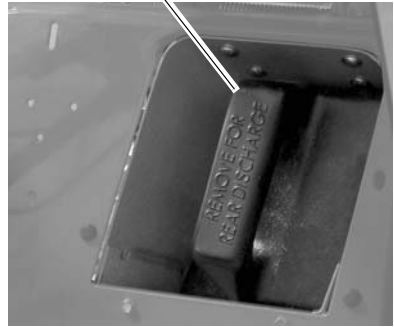

Figure 10

## ARRÊT D'URGENCE

Pour un arrêt d'urgence :

1. Relâcher la commande moteur/lame.
2. Relâcher la commande d'entraînement (modèles auto-tractionnés).
3. Attendre que les pièces en mouvement soient arrêtées avant de quitter la position de l'utilisateur.

## MISE EN MARCHÉ ET ARRÊT



**AVERTISSEMENT:** Une utilisation erronée peut être la cause d'accidents. Apprendre la fonction et l'utilisation des commandes. Lire attentivement et assimiler entièrement le manuel de l'opérateur.

Voir Figure 4 pour l'emplacement des commandes et des fonctions.

**REMARQUE:** Mettre en marche le moteur sur une surface plane et sans débris.

### Démarrage manuel

1. Avant chaque utilisation, vérifier chacun des articles énumérés sous la section *PÉRIODICITÉ DE L'ENTRETIEN* à la page 19.
2. Sur les moteurs avec poire d'amorçage, appuyer sur la poire d'amorçage 2 ou 3 fois lorsque le moteur est froid.

**REMARQUE:** Il n'est pas nécessaire d'amorcer ou d'utiliser le starter sur un moteur chaud.

3. Pour les moteurs avec manette des gaz, placer la manette des gaz sur la position d'activation de starter. Une fois que le moteur démarre, déplacer la manette des gaz vers la vitesse élevée.
4. La commande moteur/lame maintenue contre le guidon, saisir la poignée du démarreur et tirer lentement sur le cordon jusqu'à sentir une résistance. C'est l'action de compression. Laisser le cordon s'enrouler lentement.
5. Tirer sur le cordon d'un mouvement du bras rapide et continu et laisser le cordon s'enrouler lentement.

**IMPORTANT:** NE PAS relâcher brusquement la poignée du démarreur contre le support.

6. Répéter les étapes 4 et 5 jusqu'au démarrage du moteur. (Si le moteur ne démarre pas, voir *DÉPANNAGE* à la page 26.)

### Arrêt

1. Relâcher la commande d'entraînement et laisser la machine s'arrêter complètement (modèles auto-tractionnés).
2. Relâcher la commande moteur/lame.

### Conseils de tonte

Couper l'herbe lorsqu'elle est sèche.

Toujours avoir des lames affûtées.

Ne pas fixer la hauteur de tonte trop basse.

Pour l'herbe haute, tondre deux fois.

Ne pas tondre trop vite.

Tondre avec le moteur réglé pleins gaz.

Décharger les résidus sur des zones déjà coupées.

Varié le tracé de la coupe lors de chaque tonte.

**REMARQUE:** Pour éviter l'accumulation de poussière et d'herbe sur le carter de la tondeuse, ne pas l'utiliser sur un sol nu où l'herbe est éparse.

### Conseils pour le paillis

Pour une production de paillis optimale, ne pas couper plus de 1 in. (2,54 cm) d'herbe par tonte.

# ENTRETIEN



**PRUDENCE: ÉVITER LES BLESSURES.** Lire et comprendre toute la section *Sécurité* avant de poursuivre.

Les concessionnaires Ariens fournissent l'entretien, les pièces ou effectuent les réglages permettant d'utiliser la machine au maximum de son rendement. Si une réparation est nécessaire, contacter un concessionnaire Ariens ou un centre d'entretien agréé par le fabricant du moteur.

## PÉRIODICITÉ DE L'ENTRETIEN

**REMARQUE:** Certaines conditions de travail (lourdes charges, température ambiante élevée, poussière ou débris) peuvent nécessiter un entretien plus fréquent.

Voir le manuel du moteur pour de plus amples informations concernant l'entretien et le dépannage.

## PÉRIODICITÉ DE L'ENTRETIEN

	Avant chaque utilisation	25	50	100
Entretien effectué				
Vérifier la commande moteur/lame	•			
Vérifier la commande d'entraînement	•			
Vérifier le sac à herbe	•			
Nettoyer la machine	•			
Vérifier le niveau d'huile moteur	•			
Vérifier la lame	•			
Vérifier la courroie d'entraînement	•			
Vérifier la visserie	•			
Vérifier le filtre à air		•		•
Vidanger l'huile moteur		•**	•*	
Graissage général		•		
Vérifier les bougies				•
Vérifier le circuit de refroidissement du moteur				•
Vérifier le silencieux				•

\* Après les 5 premières heures de fonctionnement

\* \* Moteur Briggs and Stratton

## VÉRIFICATION DE LA COMMANDE MOTEUR/LAME

Lorsqu'on lâche la commande, le moteur et la lame doivent s'arrêter en moins de 3 secondes. S'ils continuent à tourner, régler ou réparer la commande immédiatement.

## VÉRIFIER LA COMMANDE D'ENTRAÎNEMENT (modèles auto-tractés)

La machine doit s'arrêter rapidement et complètement lorsque la commande est relâchée. Régler ou réparer le cas échéant. Voir **RÉGLAGE DE LA COMMANDE DE TRACTION DES ROUES** (modèles auto-tractés) à la page 24.

## VÉRIFICATION DU SAC A HERBE

Vérifier fréquemment si le sac à herbe est usé ou détérioré. Remplacer les sacs endommagés ou usés avec un sac original Ariens uniquement.

## NETTOYAGE DE LA MACHINE

Avant chaque utilisation nettoyer la machine, le silencieux et le moteur pour éliminer les débris, l'huile ou le carburant renversés, permettre un refroidissement correct et éviter les incendies.

## VÉRIFICATION DE L'HUILE MOTEUR

**IMPORTANT:** Le niveau d'huile doit être correct à tout moment pour éviter d'endommager le moteur.

Vérifier le niveau d'huile du carter moteur avant chaque utilisation.

Veiller à ce que la machine soit sur une surface plane lors du contrôle. Voir le manuel du moteur pour de plus amples instructions.

## VÉRIFIER LA LAME

Voir Figure 11.

Vérifier la fixation de la lame : celle-ci doit être fixée en place et la vis serrée à 37,5 - 50 lbf-ft (51-68 N•m) (serrer la vis à fond contre la rondelle de blocage).

S'assurer que la lame n'a pas d'entailles et qu'elle est n'est pas émoussée. Affûter le cas échéant.

S'assurer que les extrémités de la lame ne sont pas arrondies ou cassées, trop fines ou endommagées. Remplacer le cas échéant.

**REMARQUE:** Faire affûter et équilibrer les lames par un professionnel. Contacter votre concessionnaire Ariens.

Dépose de la lame :

1. Arrêter le moteur, attendre que toutes les pièces s'immobilisent et retirer le fil de la bougie.
2. Caler la lame pour l'empêcher de tourner.

3. Dévisser la vis, déposer la rondelle de blocage, la rondelle plate et la lame de l'arbre.

Pose de la lame :

1. Reposer la lame, la rondelle plate, la rondelle de blocage et la lame de l'arbre.
2. Serrer la vis à 37,5 - 50 lbf-ft (51-68 N•m) (serrer la vis à fond contre la rondelle de blocage).
3. Brancher le fil de la bougie

## Affûtage des lames



**PRUDENCE:** NE PAS affûter les lames de coupe quand elles sont sur la machine. Une lame mal équilibrée engendrera des vibrations et risque d'endommager la machine. Vérifier l'équilibrage des lames avant de les remonter.

NE JAMAIS souder ou redresser des lames.

1. Retirer la lame de la machine.

Mettre la lame au rebut si :

- Plus de 1/2 in. (1,27 cm) de métal a été retiré.
  - Les ailettes sont érodées.
  - La lame est tordue ou cassée.
2. Aiguiser la lame en retirant une quantité égale de matériau à chaque extrémité de la lame. NE PAS modifier l'angle du bord de coupe ni arrondir le coin de la lame de coupe.

NE PAS aiguiser suivant ce modèle

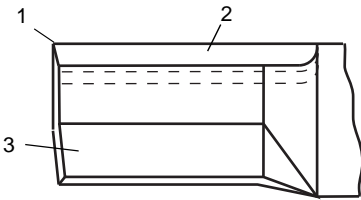

METTRE AU REBUT si plus de 1/2 in. (1,27 cm) a été retiré

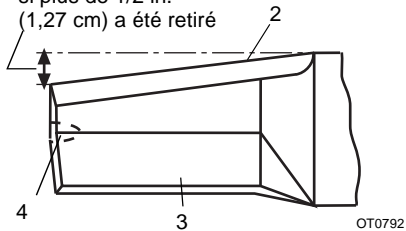

Aiguiser suivant ce modèle

1. Angle droit
2. Côté tranchant
3. Poussée d'air ascendante
4. Zone de la poussée d'air ascendante érodée

Figure 11

3. Vérifier l'équilibrage de la lame.

Enfiler la lame sur un boulon sans pas de vis. Une lame équilibrée doit rester en position horizontale. Si un côté de la lame descend, affûter le côté le plus lourd jusqu'à ce que la lame soit équilibrée (Figure 12).

4. Poser la lame sur la machine.
5. Serrer à un couple de 37,5 - 50 lbf-ft (51-68 N•m).

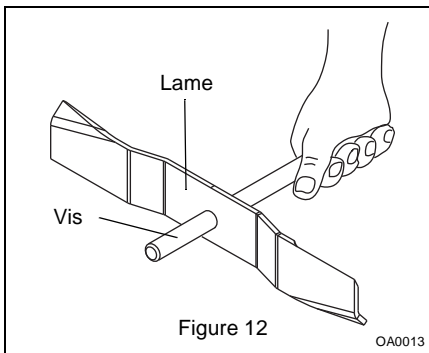

Figure 12

## VÉRIFICATION DE LA COURROIE D'ENTRAÎNEMENT (modèles auto-tractionnés)

Vérifier la courroie et la remplacer si elle est usée ou endommagée. Voir *REPLACEMENT DE LA COURROIE D'ENTRAÎNEMENT (modèles auto-tractionnés)* à la page 23.

## VÉRIFICATION DE LA VISSERIE

Vérifier le serrage de toute la visserie. En particulier, la visserie de la lame, l'ensemble des garants, des protections et des dispositifs de sécurité.

## VÉRIFICATION DU FILTRE À AIR

Voir le manuel du moteur pour la procédure spécifique.

## VIDANGE DE L'HUILE MOTEUR

**IMPORTANT:** Vidanger l'huile du carter moteur après les cinq (5) premières heures de fonctionnement. Vidanger toutes les 25 heures par la suite.

Voir le manuel du moteur pour les instructions et le type d'huile correct.

**IMPORTANT:** Il faut toujours maintenir le bon niveau d'huile pour éviter d'endommager le moteur. NE PAS trop remplir. Veiller à ce que la machine soit sur une surface plane lors de l'appoint.

## GRAISSAGE GÉNÉRAL

### Roues pivotante (911340, 361)

Voir Figure 13.

Appliquer de la graisse Mix Hi-Temp ou un équivalent sur les graisseurs. Commander N/P 00036800 - 3 paquets de cartouches de 3 onces.

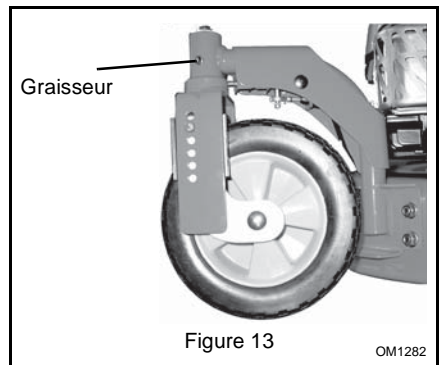

Figure 13

## VÉRIFICATION DES BOUGIES

Remplacer la bougie toutes les 100 heures d'utilisation ou une fois par an.

**REMARQUE:** Une extrémité de fils de bougie débranchée risque de provoquer des étincelles. Remplacer l'extrémité si elle est endommagée.

## VÉRIFICATION DU CIRCUIT DE REFROIDISSEMENT DU MOTEUR



**AVERTISSEMENT:** Les SURFACES CHAUDES peuvent provoquer des blessures graves, voire mortelles. NE PAS toucher les pièces quand elles sont chaudes. Les laisser refroidir.

Pour éviter de surchauffer, l'air doit circuler facilement autour des ailettes de refroidissement, de la tête et du bloc-cylindres.

Toutes les 100 heures de fonctionnement ou annuellement (plus souvent si les conditions le demandent), déposer le boîtier de la soufflante et nettoyer les ailettes. Voir le manuel du moteur pour de plus amples instructions.

## VÉRIFICATION DU SILENCIEUX

Vérifier que le silencieux n'est pas fendu, usé, sale ou autrement endommagé.



**PRUDENCE:** Remplacer immédiatement un silencieux usé. L'utilisation d'un silencieux usé peut provoquer un incendie ou une explosion.

## ENTRETIEN ET RÉGLAGES



**PRUDENCE:** ÉVITER LES BLESSURES. Lire et comprendre toute la section *Sécurité* avant de poursuivre.

### POSITION POUR L'ENTRETIEN

Placer la machine en position d'entretien pour faciliter l'accès en dessous du carter.



**PRUDENCE:** Éviter les éclaboussures de carburant. Procéder comme indiqué ci-dessous pour éviter les éclaboussures. Si le carburant fuit dans le filtre à air, remplacer le filtre à air. TOUJOURS nettoyer le carburant renversé.

1. Placer la machine sur une surface plane.
2. Débrancher le fil de la bougie.
3. Déposer le bouchon de carburant, placer un morceau de sac en plastique sur l'ouverture et bien refermer le bouchon.

4. Faire basculer la machine *sur le côté droit* (911360, 361).

Basculer la machine *sur le côté gauche*, à l'opposé de l'ouverture d'évacuation (911339, 340).

S'assurer que la machine est bien calée et qu'elle ne va pas se renverser.

**IMPORTANT:** Retirer le morceau de plastique du bouchon de carburant une fois la machine retournée et l'entretien terminé.

## HAUTEUR DU GUIDON

Pour régler (Figure 14):

1. Faire un trou en bas des renforts au-dessus des broches du support.

**REMARQUE:** Pour plier le guidon à plat pour le remisage, tirer la tige de commande de vitesse (selon modèle) à fond vers l'arrière, déconnecter les tirants des supports de montage et plier le guidon vers l'avant. Ne pas plier la tige de commande de vitesse.

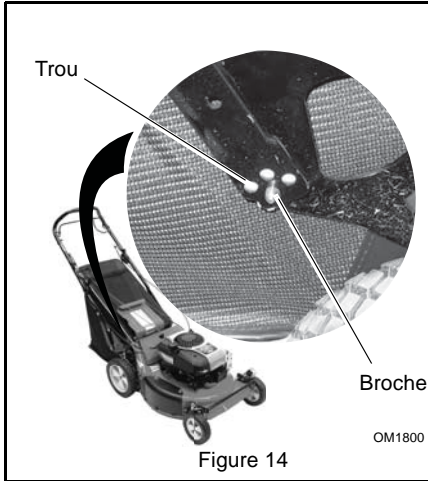

## REPLACEMENT DE LA COURROIE D'ENTRAÎNEMENT (modèles auto-tractés)

Dépose de la courroie :

1. Débrancher le fil de la bougie.
2. Régler la roue arrière droite à la hauteur de coupe la plus basse et la roue arrière gauche à la troisième hauteur de coupe. Cette position permet d'avoir un jeu entre le disque d'embrayage et la poulie d'entraînement.
3. Retirer la courroie du tendeur puis de la poulie d'entraînement, et enfin, de la poulie moteur (Figure 15).
4. Tirer la courroie par l'ouverture sous le carter et au-dessus de la lame.
5. Vérifier que la poulie du tendeur tourne et que le bras du tendeur se déplace sans problèmes.
6. Reposer la courroie d'entraînement dans l'ordre inverse à la dépose.

**IMPORTANT:** S'assurer que la courroie est bien assise dans les rainures de la poulie et du tendeur au dos (à plat) de la courroie.

7. Régler les roues arrière à la même hauteur de coupe.

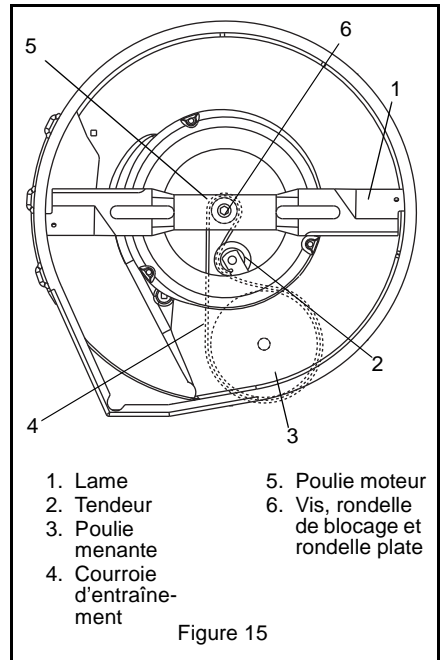

## RÉGLAGE DE LA COMMANDE DE TRACTION DES ROUES (modèles auto-tractés)

Voir Figure 16.

**REMARQUE :** Lorsque la commande de traction des roues est désenclenchée, l'espace entre le disque de friction et la plaque d'entraînement en aluminium doit être d'environ 0,7 mm (0.030 in.). Voir Figure 16.

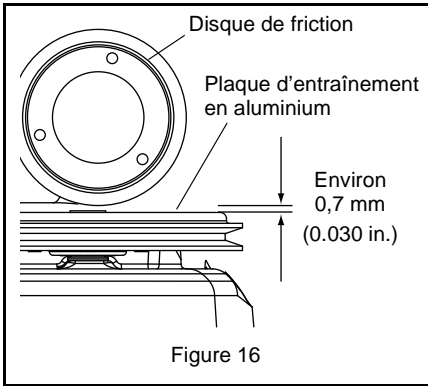

Figure 16

Vérifier le réglage avec le moteur à l'arrêt et avec le moteur en marche :

1. Moteur à l'arrêt et commande de traction désenclenchée, pousser la tondeuse vers l'avant avec la vitesse réglée sur lente et sur rapide.

Si la tondeuse peut être poussée librement, l'espace entre le disque de friction et la plaque en aluminium est suffisant. S'il est difficile de pousser la tondeuse ou si les roues arrière résistent, augmenter l'écart entre le disque et la plaque.

2. Moteur en marche, la tondeuse doit commencer à se déplacer dès que la commande d'entraînement des roues commence à tirer sur le câble.

Si la commande de traction nécessite une longue course avant que la tondeuse ne commence à tirer, réduire l'espacement entre le disque et la plaque.

Pour augmenter l'espace entre le disque de friction et la plaque d'entraînement en aluminium :

1. Desserrer l'écrou du câble inférieur sur le câble de commande d'entraînement des roues puis serrer l'écrou du câble supérieur contre le support du réglage. Voir Figure 17.

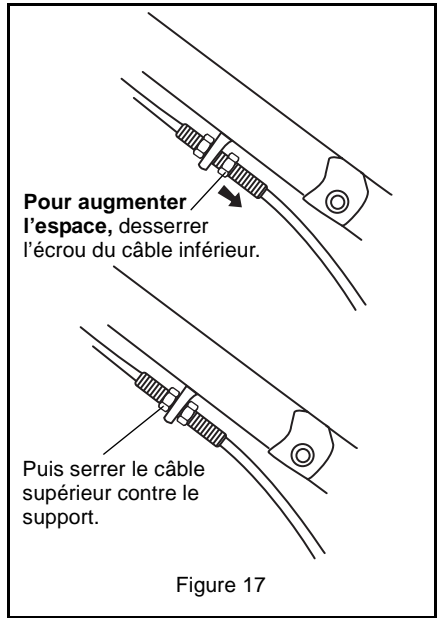

Figure 17

Pour réduire l'espace entre le disque de friction et la plaque d'entraînement en aluminium :

1. Desserrer l'écrou du câble supérieur sur le câble de commande d'entraînement des roues puis serrer l'écrou du câble inférieur contre le support du réglage. Voir Figure 18.

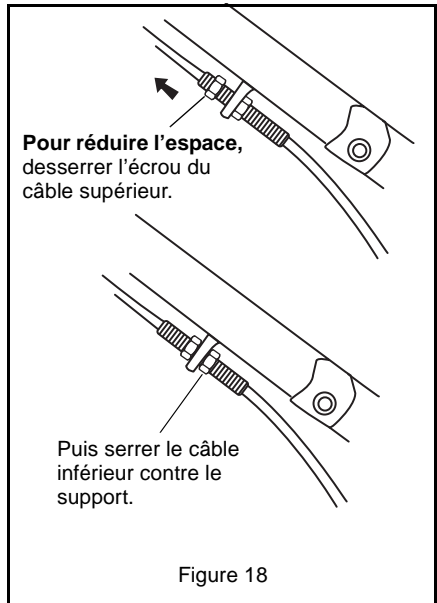

Figure 18

- Vérifier le réglage et recommencer la procédure au besoin.

**REMARQUE :** Si l'espace entre le disque de friction et la plaque d'entraînement en aluminium ne peut pas être réglé à cette tolérance, amener l'unité à un concessionnaire d'entretien agréé pour les réparations.

## LEVIER COUDÉ DE COMMANDE DE VITESSE (modèles auto-tractés)

Le levier coudé de commande de vitesse maintient la tige de commande de vitesse en position une fois que la vitesse est sélectionnée. Les rondelles élastiques peuvent se desserrer à l'usage. Si la tige de commande de vitesse n'est plus fermement maintenue, régler le levier coudé de commande de vitesse. Voir Figure 19.

Réglage :

- Retirer le couvercle, comprimer complètement la rondelle Grower avec le contre-écrou puis desserrer le contre-écrou d'un quart de tour.
- Si la tige de commande de vitesse a encore du jeu, serrer le contre-écrou à petits coups jusqu'à ce qu'il tienne en position. Si l'on serre trop le contre-écrou, cela empêche le déplacement de la tige de commande de vitesse.

- Aligner l'encoche du côté gauche du couvercle à l'aide de l'écrou et fermer le couvercle avec le bouton.

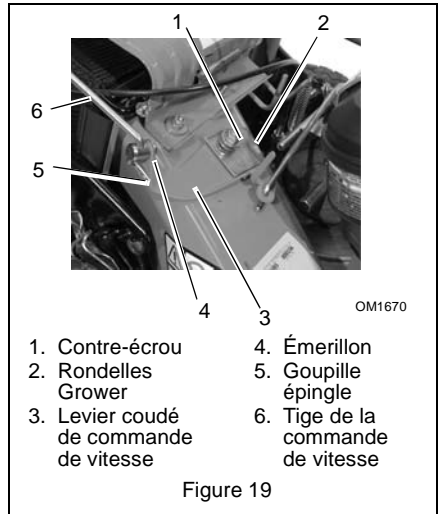

## REMISAGE



**PRUDENCE: ÉVITER LES BLESSURES.** Lire et comprendre toute la section *Sécurité* avant de poursuivre.

**IMPORTANT: NE JAMAIS** asperger la machine avec de l'eau à haute pression ou la remiser en plein air. La remiser dans un endroit frais, sec et couvert.

### Nettoyage

Nettoyer soigneusement la machine avec un savon doux et de l'eau à basse pression. Brosser la saleté et les résidus des surfaces. Retoucher les surfaces égratignées pour éviter la formation de rouille. Des vernis pour retouche sont disponibles chez le concessionnaire Ariens. N'utilisez pas d'abrasifs, de diluants ou de produits corrosifs.

### Inspection

Inspecter la tondeuse et réparer ou remplacer les pièces usées ou endommagées pour éviter de devoir repousser la réutilisation.

Vérifier régulièrement toute la visserie et la maintenir bien serrée. Veiller à ce que la machine soit d'un emploi sûr.

### Sac à herbe

Laver le sac à herbe et faire sécher avant de remiser. Le sac à herbe peut être remisé monté sur la tondeuse.

### Moteur

Lorsque la machine doit être remisée pendant une période prolongée, retirer toute l'essence du réservoir et du carburateur (faire tourner le moteur jusqu'à épuisement du carburant). Voir le manuel du moteur.

## Alimentation

De l'essence laissée dans le système d'alimentation pendant une longue période sans stabilisateur se détériore, provoquant des dépôts de gomme dans l'alimentation. Ces dépôts peuvent endommager le carburateur, le filtre et le réservoir. Éviter la formation de ces dépôts en ajoutant un stabilisateur d'essence de qualité. Suivre les rapports de mélange indiqués sur le récipient du stabilisateur.

Pour traiter l'alimentation pour le stockage :

1. Rajouter un stabilisateur d'essence selon les instructions du fabricant.
2. Faire tourner le moteur au moins 10 minutes après avoir ajouté le stabilisateur pour lui permettre d'atteindre le carburateur.

NE JAMAIS stocker le moteur avec de l'essence dans le réservoir à l'intérieur d'un bâtiment contenant des sources d'allumage potentielles.

## DÉPANNAGE

PROBLÈME	CAUSE PROBABLE	SOLUTION
<b>Le moteur ne démarre pas</b>	<ol style="list-style-type: none"><li>1. Réservoir vide ou presque vide.</li><li>2. Fil de bougie desserré ou débranché.</li><li>3. Le câble de commande moteur/lame s'est détaché, est cassé ou n'est pas correctement réglé.</li></ol>	<ol style="list-style-type: none"><li>1. Vérifier le niveau du carburant. Faire le plein le cas échéant.</li><li>2. Vérifier les connexions.</li><li>3. Vérifier le câble. Régler, réparer ou remplacer le cas échéant.</li></ol>
<b>Le moteur est difficile à remettre en marche</b>	<ol style="list-style-type: none"><li>1. La tondeuse est bloquée par l'herbe.</li></ol>	<ol style="list-style-type: none"><li>1. Nettoyer les débris depuis le dessous de la tondeuse. (Laisser la tondeuse éliminer tous les débris avant d'arrêter le moteur.)</li></ol>
<b>La tonte est mauvaise</b>	<ol style="list-style-type: none"><li>1. Lame usée.</li><li>2. La tonte est trop importante par passage.</li><li>3. L'herbe est trop mouillée.</li><li>4. La vitesse de déplacement est trop rapide.</li></ol>	<ol style="list-style-type: none"><li>1. Vérification de la lame (voir <i>VÉRIFIER LA LAME</i> à la page 20).</li><li>2. Augmenter la hauteur de coupe.</li><li>3. Laisser l'herbe sécher.</li><li>4. Tondre plus lentement.</li></ol>
<b>L'herbe ne se disperse pas de manière uniforme</b>	<ol style="list-style-type: none"><li>1. La tonte est trop importante par passage.</li><li>2. L'herbe est trop mouillée.</li><li>3. La vitesse de déplacement est trop rapide.</li></ol>	<ol style="list-style-type: none"><li>1. Augmenter la hauteur de coupe.</li><li>2. Laisser l'herbe sécher.</li><li>3. Tondre plus lentement.</li></ol>
<b>La tondeuse n'ensache pas les résidus</b>	<ol style="list-style-type: none"><li>1. Le sac à herbe est trop plein.</li><li>2. Le dispositif à paillis est en place.</li></ol>	<ol style="list-style-type: none"><li>1. Vider le sac à herbe et ne pas le laisser trop se remplir.</li><li>2. Déposer le dispositif à paillis.</li></ol>

PROBLÈME	CAUSE PROBABLE	SOLUTION
<p><b>La commande d'entraînement ne s'enclenche pas (modèles auto-tractés)</b></p>	<ol style="list-style-type: none"> <li>1. La commande d'entraînement n'est pas enclenchée.</li> <li>2. Courroie d'entraînement mal posée.</li> <li>3. Courroie d'entraînement usée ou endommagée.</li> <li>4. Hauteur de coupe des roues arrière inégale.</li> <li>5. Ressort du tendeur détaché.</li> <li>6. Câble de la commande d'entraînement détaché ou cassé.</li> <li>7. Disque d'embrayage mal réglé ou endommagé.</li> <li>8. Roulements endommagés.</li> <li>9. Débris dans les engrenages.</li> </ol>	<ol style="list-style-type: none"> <li>1. Enclencher les roues motrices.</li> <li>2. Vérifier la courroie d'entraînement. Régler selon le besoin (voir <i>VÉRIFICATION DE LA COURROIE D'ENTRAÎNEMENT (modèles auto-tractés)</i> à la page 21).</li> <li>3. Remplacer la courroie (voir <i>VÉRIFICATION DE LA COURROIE D'ENTRAÎNEMENT (modèles auto-tractés)</i> à la page 21).</li> <li>4. Régler les roues arrière à la même hauteur de coupe (voir <i>RÉGLAGE DE LA HAUTEUR DE COUPE</i> à la page 13).</li> <li>5. Attacher le ressort du tendeur à l'encoche du bras du tendeur. Contacter le concessionnaire.</li> <li>6. Vérifier le câble de commande d'entraînement. Régler ou remplacer selon le besoin. Voir <i>VÉRIFIER LA COMMANDE D'ENTRAÎNEMENT (modèles auto-tractés)</i> à la page 20.</li> <li>7. Contacter le concessionnaire.</li> <li>8. Contacter le concessionnaire.</li> <li>9. Contacter le concessionnaire.</li> </ol>

## PIÈCES DE RECHANGE

Toujours utiliser des pièces Ariens authentiques pour préserver le bon fonctionnement de la tondeuse.

Description	Référence
Filtre à air	21543500 (911360, 361)
Filtre à air	21529800 (911339, 340)
Bougie	21543600 (911360, 361)
Bougie	21534300 (911339, 340)
Lame	01176700
Courroie d'entraînement	07217100
Disque d'embrayage	03248300

## ACCESSOIRES

Consulter le concessionnaire Ariens autorisé pour l'ajout des accessoires en option.

71102400	Déchaumeuse
71102700	Dispositif à paillis Mulchmaster
71103000	Sac à herbe
71103200	Goulotte d'évacuation arrière
71103500	Kit pour production de paillis Mulchmaster
71103700	Déchiquteur de feuilles
71103900	Kit d'essieu droit
71104100	Kit de roues pivotantes avant
71104700	Kit d'ensacheuse Bag-N-Drag

## SPÉCIFICATIONS

Numéro du modèle	911339	911340	911360	911361
Description	LM21S	LM21SW	LM21S	LM21SW
Longueur - in. (cm)	61,5 (156)			
Hauteur - in. (cm)	38 (96,5)			
Largeur - in. (cm)	23 (58,4)			
Poids réel - lbs (kg)	102 (46,2)	109 (49,4)	104 (47,2)	113,7 (51,6)
Largeur de Coupe - in. (cm)	21 (53,3)			
Hauteur de Coupe - in. (cm)	6 Positions : 1,00 - 3,25 (2,5 - 8,3)			
Moteur 4 temps	Briggs & Stratton DOV	Briggs & Stratton DOV	Kohler	Kohler
Modèle	100602	100602	Courage XT-7	Courage XT-7
Puissance moteur - @ au régime régulé	3,8hp (2,8kW)		3,8hp (2,8kW)	
Max Rotation Speed of Cutting Edge - RPM (min <sup>-1</sup> )	2,950	2,950	2,950	2,950
Régime régulé (peut être différent du régime maximum.)	2,850 ± 100	2,850 ± 100	2,850 ± 100	2,850 ± 100
Cylindrée cu. in. (cc)	11,57 (190)	11,57 (190)	10,6 (173)	10,6 (173)
Alésage du cylindre	Aluminum	Aluminum	Chemise en fonte	Chemise en fonte
Type d'huile moteur	Voir le manuel du moteur			
Contenance du carter moteur - Oz. (litre)	20 (0,59)		25,3 (0,7)	
Circuit de graissage	Barbotage		Barbotage	
Écartement des électrodes de bougie - in. (mm)	0,020 (0,51)		0,030 (0,762)	0,030 (0,762)
Carburant	Sans plomb			
Contenance du réservoir - qt (litre)	1,6 (1,5)		1,4 (1,3)	
Poire d'amorçage	Standard			
Manette des gaz	Néant	Néant	Néant	Néant
Filtre à air	Filtre en papier			
Démarrage	Démarrateur à cordon			
Différentiel	Standard			
Vitesses variables - MPH (km/h)	0-4 (0-6,4)			
Carter de coupe	Jauge 14 – acier estampé			
Dia. roues avant - in (cm)	7,5 (19,1)			
Dia. roues avant - in (cm)	10,5 (26,7)			



Ariens Company  
655 West Ryan Street  
Brillion, WI 54110-1072  
USA  
920-756-2141  
Fax 920-756-2407  
[www.ariens.eu](http://www.ariens.eu)